

DSB 250 STA

IVECOPACK 

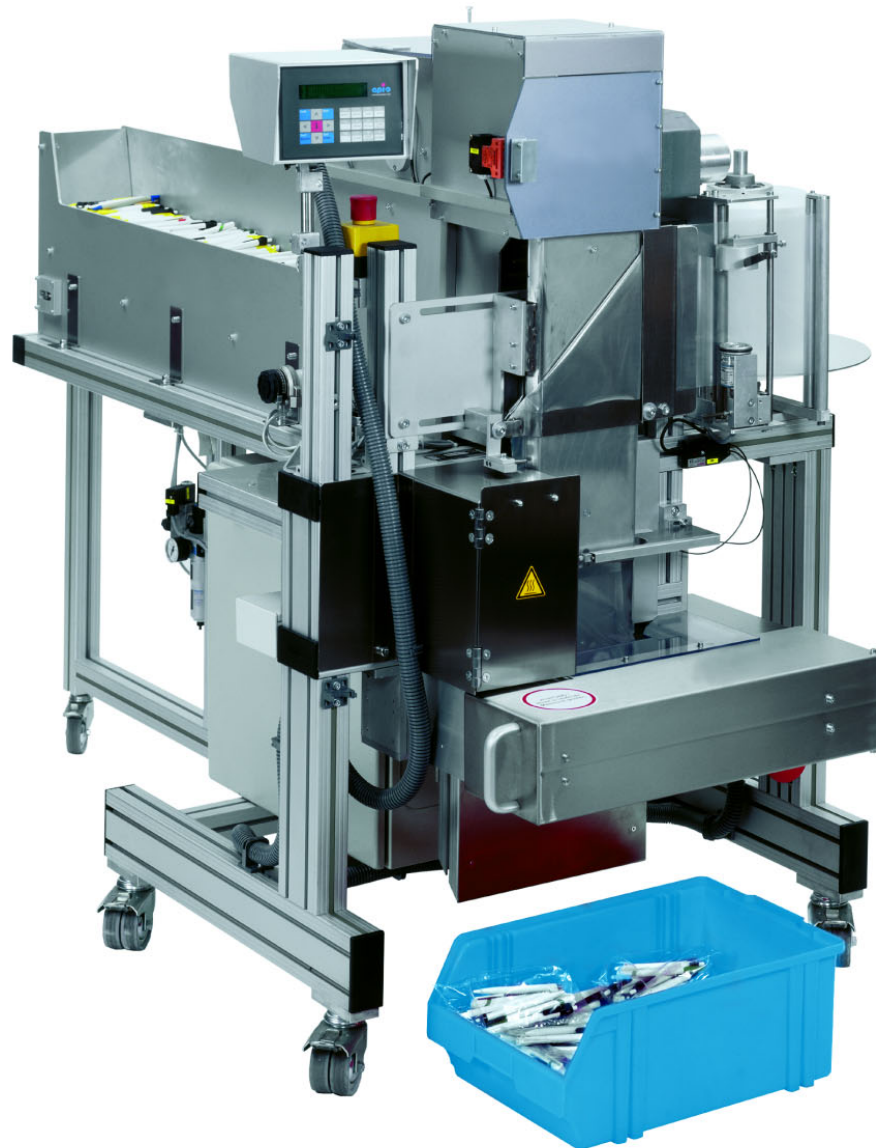

Automatische Zuführ-, Zähl- und Verpackungsmaschine für Schreibgeräte

Hohe Leistung: 12.000 Stifte pro Stunde
Menge an Stiften pro Beutel von 1-50 Stück
Halbschlauch-Folie aus Polyethylen

Merkmale

- vertikale Schlauchbeutelmaschine
- verarbeitet Polyethylen-Halbschlauchfolie
- Vorratsbunker mit Zuführ- und Positionierungseinheit für Stifte
- Sonderformatsatz mit Parallelführung und Zähllichtschranke
- Beuteltrennung und Perforation durch Messer
- Beutelketten und Mehrzonenbeutel
- Einzel-, Summen-, Chargen und Gesamtzähler
- automatische Temperaturregelung
- elektronische Beutellängenmessung
- Folienendemelder
- Störmeldung im Klartext
- elektrische und mechanische Sicherheitseinrichtung
- wartungs- und servicefreundlich

Optionen

- Druckmarkensteuerung für vorbedruckte Folien
- Thermotransferdrucker für Direktdruck
- Etikettenspender
- Abtransportbänder für fertige Beutel
- Längsperforation als Beutel-Aufreißhilfe

Technische Daten

Leistung	bis 30 Beutel / min
Stifte pro Beutel	einstellbar 1-50 Stück
Förderleistung	bis 12.000 Stück / h
Stiftlänge	max 152 mm
Beutelbreite	max. 250 mm
Beutellänge	stufenlos einstellbar
Formathöhe	ca. 30 mm
Folienstärke	50 – 80 µm
elektr. Anschluss	400 Volt / 50 Hz
Leistungsaufnahme	max. 6 kW
Druckluft	ca. 150 l/min, 6 bar
Gesamtgewicht	ca. 200 kg

technische Änderungen vorbehalten.

Abmessungen

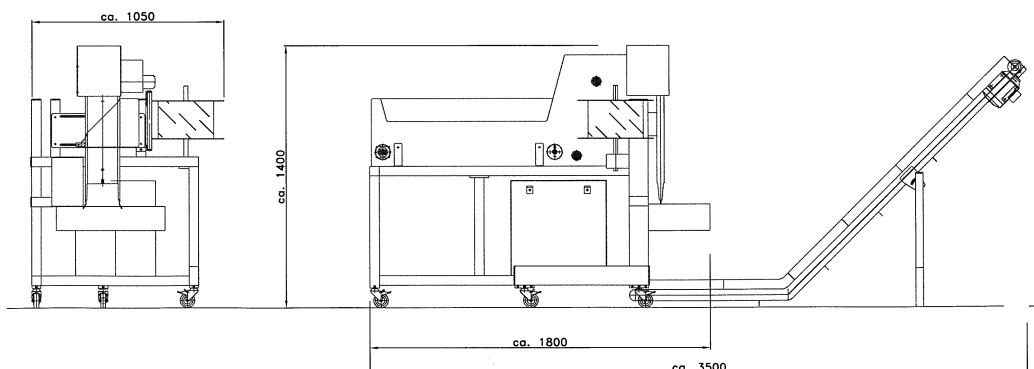

DSB 250 STA – References

Stylex Schreibwaren GmbH (3x)

Online Schreibgeräte GmbH

quatron Werbemittel GmbH

Merz + Krell GmbH + Co. KGaA

Senator Pens Ltd., UK

Senator LLC, USA

Prodir S.A., Swizerland

UMA-Schreibgeräte (2x)

Klio-Eterna Schreibgeräte GmbH + Co. KG (2x)

WfB Haslach gGmbH

Schneider Schreibgeräte GmbH

DAN Reklame A/S, Denmark